

Manual de instrucciones

Plataforma de trabajo

Modelo 74-690



NOTA: El propietario y operador deben leer y entender este documento.

 **GAYNER**[®]
soluciones en movimiento

Gracias por usar esta plataforma de trabajo. Para su seguridad y correcta operación, por favor, lea cuidadosamente las instrucciones antes de usar el producto.



NOTA: Toda la información aquí presentada se basa en los datos disponibles en el momento de impresión. La fábrica se reserva el derecho a modificar sus propios productos en cualquier momento sin aviso e incurrir en cualquier sanción. Por lo tanto, se sugiere verificar siempre las posibles actualizaciones.

Por favor lea atentamente este manual de operación y 'Plataformas de trabajo sobre montacargas nota de orientación PM28' antes de usarlo.



1 - INSTRUCCIONES:

Esta plataforma está especialmente diseñada en combinación con la carretilla elevadora de acuerdo con los requisitos de las plataformas de trabajo en la nota de orientación de los montacargas PM28. Garantiza su seguridad con sus múltiples protecciones. La operación es muy fácil. Su estructura plegable facilita su transporte y almacenamiento.

2 - PARÁMETROS:

Código	Referencia	Ancho plataforma (mm.)	Altura desplegada (mm.)	Altura Plegada (mm.)	 (kg)	 (kg)
74-690	Jaula 1200x1000	1200x1000	2184	295	95	300

Kit Rotantes

Código	Referencia	Composición	Material	 (mm)	 (mm)	 (kg)
74-680	Kit R-CONTI	2 rotantes giratorios +2 rotantes fijos	Nylon	150	190	1600



Completamente plegables para optimizar el almacenaje.



Cadena de seguridad.

3 - INSTALACIÓN:

3.1 Levante la protección y fíjela con el riel posterior con el pasador interno. Fije el carril trasero con la base mediante los pasadores.

1.2 Levante el riel delantero y abra las puertas izquierda y derecha. Fíjela por el perno.

1.3 Mueva la plataforma para que los orificios de la horquilla se alineen con las horquillas de la carretilla elevadora. Ajuste las horquillas hasta que coincidan con los agujeros de la horquilla.

1.4 Mueva la carretilla elevadora para insertar las palas en los orificios de la plataforma. Fije la palanca en la parte posterior de la plataforma.

1.5 Pase la cadena por el ojal, a través del soporte de la carretilla elevadora y fije el otro extremo de la cadena en la plataforma.

1.6 Abra la puerta izquierda o derecha y equipe el accesorio. Coloque las herramientas y dispositivos en la plataforma. Es entonces cuando el operador puede entrar en la plataforma y cerrar la puerta.

1.7 Compruebe todos los puntos que necesitan ser apretados y/o fijados.

1.8 El operador de la plataforma debe comprobar y usar el cinturón de seguridad.

1.9 El conductor de montacargas puede mover el camión al lugar de trabajo designado y levantar la plataforma a la altura necesaria. Todos los controles deben estar bloqueados excepto la palanca de elevación. El conductor no debe abandonar el montacargas.

1.10 Cuando el trabajo esté terminado, el operador de la plataforma debe informar al conductor de la carretilla elevadora de que baja la plataforma al suelo. Entonces el operario puede quitarse el cinturón de seguridad, los accesorios, las herramientas, los dispositivos y puede abrir la puerta para salir. El conductor de la carretilla elevadora puede retirar las palas de la plataforma. Finalmente, pliegue la plataforma de acuerdo con los pasos opuestos de la instalación anterior.

4 - ATENCIÓN:

2.1 Los operadores de plataforma y carretilla elevadora deben de estar entrenados y autorizados.

2.2 Iluminación del lugar de trabajo: la intensidad de iluminación no debe ser inferior a 500 lx de acuerdo con el estándar de iluminación de CIE.

2.3 Asegúrese de que no haya cables, varillas de acero, tubería de hormigón u otras protuberancias dentro del espacio donde la plataforma se eleva.

2.4 Está prohibido que alguien se pare o pase por debajo de la plataforma.

2.5 El operador de la plataforma debe trabajar según las instrucciones de instalación anteriores.

2.6 Revise el funcionamiento de la carretilla elevadora antes de usarla para garantizar la seguridad.

2.7 Cuando se eleva la plataforma, se prohíbe mover la carretilla hacia adelante o hacia atrás.

4 - VISTA EXPLOSIONADA Y LISTADO DE PARTES

TIPO: 74-690

Parte	Descripción	Cantidad
Parte. 01	Protección	1
Parte. 02	Eje interior	2
Parte .03	Tornillo	2
Parte. 04	Tuerca	2
Parte. 05	Carril trasero	1
Parte. 06	Cadena	1
Parte. 07	Eje del pasador	4
Parte. 08	Eje	4
Parte. 09	Palanca	2
Parte. 10	Base	1
Parte. 11	Rueda	4
Parte. 12	Tuerca 10	16
Parte. 13	Limpiador 10	16
Parte. 14	Tornillo M10x10	16
Parte. 15	Carril Frontal	1

TIPO: 74-690

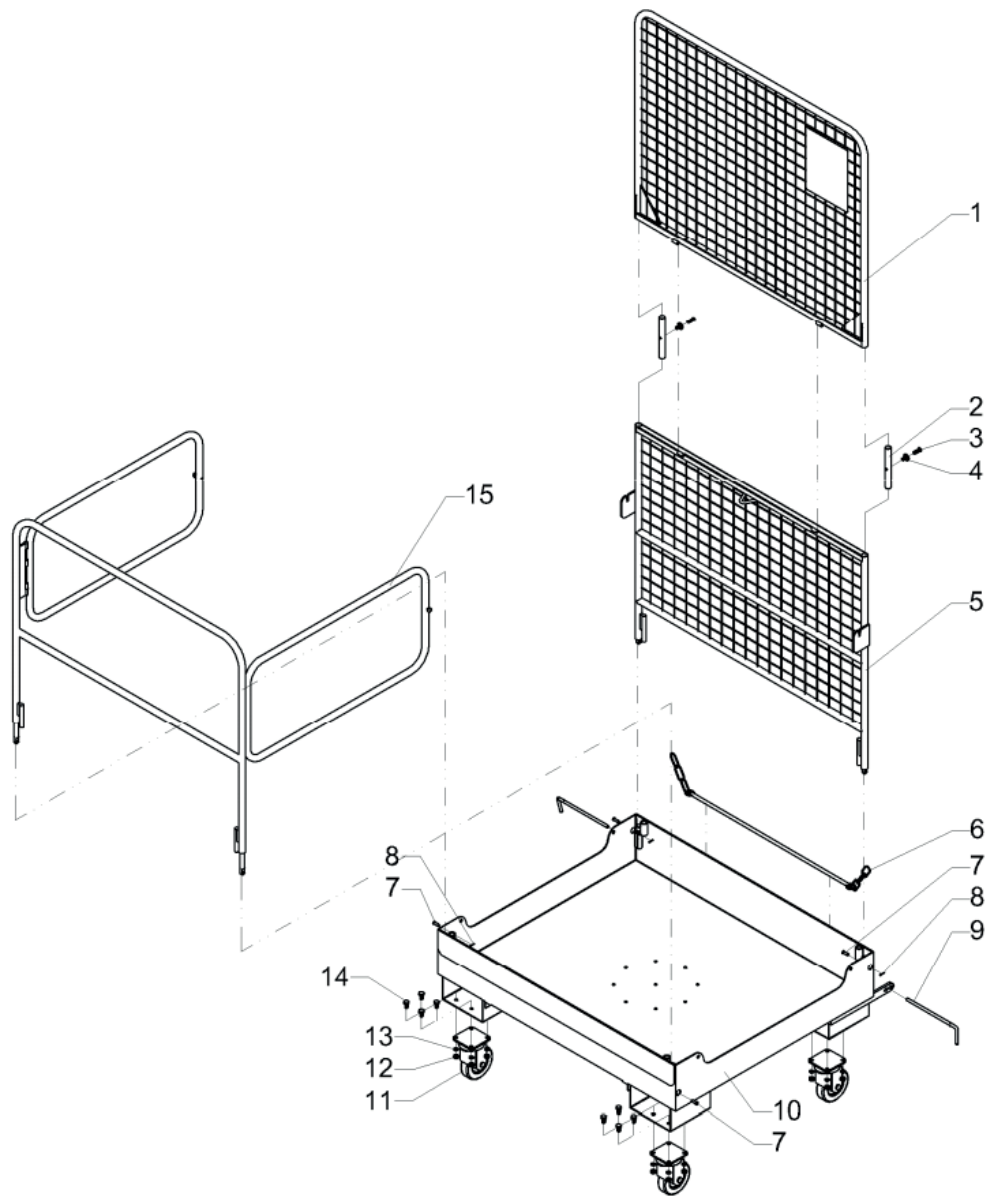

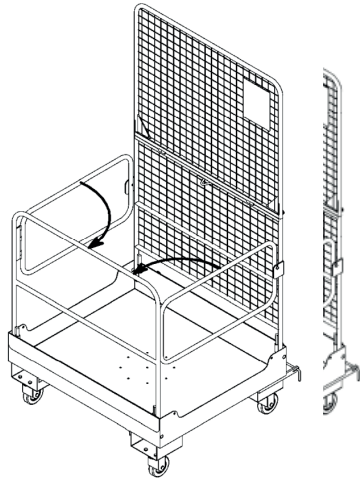

Fig. 1

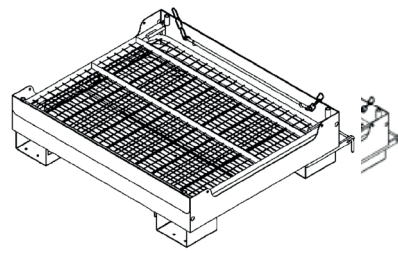

Fig. 5

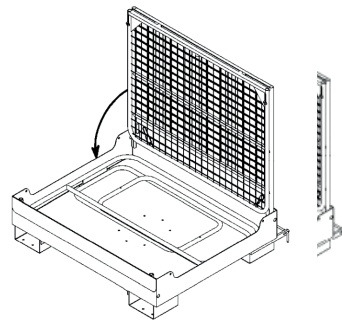

Fig. 4

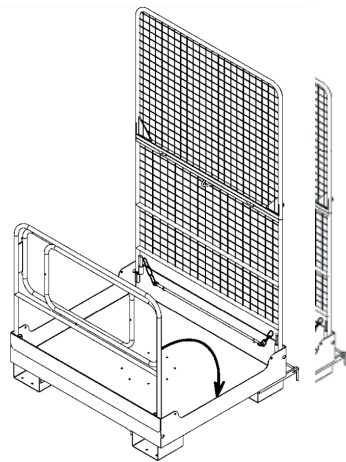

Fig. 2

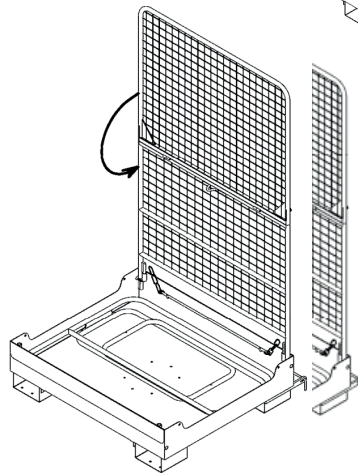

Fig. 3